

KÄRCHER

makes a difference

HD 6/15 C CAGE PLUS

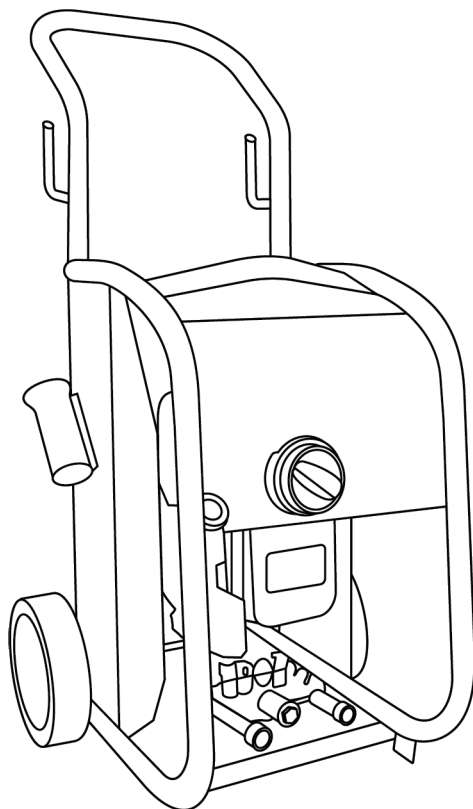

**RELACIONAMENTO
COM O CLIENTE**
08000-176111



9.356-237.0/Rev.f

Instruções gerais



Leia o manual original antes de utilizar o seu aparelho. Proceda conforme as indicações no manual e guarde-o para uma consulta posterior ou para terceiros a quem possa vir a vender o aparelho.

Índice

Instruções gerais.....	2
Aterramento e plugue de pinos.....	3
Descrição da máquina.....	4
Antes de colocar em funcionamento.....	5
Colocação em funcionamento.....	5
Manuseio.....	6
Conservação e manutenção.....	8
Ajuda em caso de avarias	9
Peças de reposição.....	9
Dados técnicos.....	10
Garantia.....	11

Níveis de risco do equipamento

PERIGO

 Para um perigo eminente que pode conduzir a graves ferimentos ou à morte.

ADVERTÊNCIA

 Para uma possível situação perigosa que pode conduzir a graves ferimentos ou à morte.

ATENÇÃO

Para uma possível situação perigosa que pode conduzir a ferimentos leves ou danos materiais.

Para sua segurança

Antes de colocar em funcionamento pela primeira vez é imprescindível ler atenciosamente as indicações de segurança que acompanham a máquina.

Os jatos de alta pressão podem ser perigosos em caso de uso incorreto. O jato não deve ser dirigido contra pessoas, animais, equipamento elétrico ativo ou contra o próprio aparelho, em hipótese alguma.

Não utilizar o equipamento se outras pessoas se situarem no raio de ação da mesma, a não ser estas utilizem roupas e equipamentos de proteção.

água que flui através do refluxo preventivo é

considerada não potável.

Esse aparelho não deve ser utilizado por crianças ou pessoas com suas capacidades física, sensorial e psíquica reduzidas, ou com falta de experiência e conhecimento, a menos que recebam supervisão ou treinamento adequados.

Este equipamento não deve ser manobrado por crianças ou pessoas não instruídas. Crianças devem ser supervisionadas para que não brinquem com o equipamento.

Não dirigir o jato de alta pressão contra terceiros ou contra si próprio para a limpeza de roupa ou sapatos.

O equipamento não deve ser colocado em funcionamento se o cabo elétrico ou partes importantes do equipamento como, por exemplo, dispositivos de segurança, mangueiras de alta pressão ou pistola estiverem danificadas.

Recomenda-se a utilização de um dispositivo de corrente residual que interrompa a alimentação elétrica se a corrente de fuga para o aterramento supere 20mA por 30ms, ou um dispositivo contra falha do circuito de aterramento

Atenção

As mangueiras de alta pressão e os acoplamentos são importantes para a segurança do equipamento. utilizar unicamente mangueiras de alta pressão e acoplamentos recomendados pelo fabricante.

Atenção

Cabo de extensão inadequado pode ser perigoso. Garantir que o cabo e o plugue não entrem em contato com a água.

Utilização correta

Esta lavadora de alta pressão destina-se unicamente à utilização comercial:

- Para limpeza com jato de baixa pressão e detergente (ex.: limpeza de máquinas, veículos, construções, ferramentas),
- Para limpeza com jato de alta pressão sem detergente (ex.: limpeza de fachadas, terraços, aparelhos de jardim).

Valor r.m.s ponderado da aceleração a que os praços dos operadores estão sujeitos é menor do que 2,5m/s².

Devido ao jato que sai do bico de alta

pressão, uma força de recuo age sobre a pistola manual.

Garantir uma posição adequada e segurar bem a pistola de injeção manual e a tubeira de alta pressão.

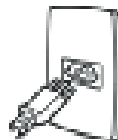

Proteção do meio-ambiente

	Os materiais da embalagem são recicláveis. Favor não descartar a embalagem no lixo normal, encaminhe-a, antes, para um centro de reaproveitamento. Favor realizar o descarte ecológico das peças substituídas.
 Li-Ion	Os aparelhos antigos contêm matérias primas recicláveis, que devem ser encaminhadas para um centro de reaproveitamento. Baterias, óleo e produtos similares não devem ser deixados de modo a poluir o meio ambiente. Favor reciclar as peças substituídas através de sistemas de descartes apropriados.

Esta lavadora está montada com um plugue de 3 pinos. A carcaça está conectada ao pino central do plugue, que conectado à tomada em contato direto com o fio terra da rede, aumentando a segurança do usuário.

Observe atentamente as instruções de instalação, principalmente, quanto à tensão de alimentação e ao aterramento.

Cabos e Extensão

Havendo necessidade de uso de extensão, certifique-se de que ela esteja adequada às especificações quanto às bitolas dos fios e quantidade de fios e pinos, conforme descrito nesse manual.



Em hipótese alguma utilize extensão que não permita o uso do pino de aterramento do plugue.

Não transporte o equipamento arrastando pela mangueira tão pouco pelo cabo de alimentação.

Não trabalhe na chuva ou com trovoadas.

Retire o plugue da tomada antes de efetuar qualquer manutenção ou limpeza do produto.

Mantenha todas as conexões elétricas secas e sem quaisquer contato com água e/ou superfícies molhadas.

Em hipótese alguma elimine o pino de aterramento do plugue.

Não use adaptadores que eliminem o pino de aterramento do plugue.

Nunca use um adaptador para conectar a uma tomada de 10 A.

Nunca use adaptadores ou conectores tipo T (Benjamin).

Equipamento de segurança

Se soltar o gatilho da pistola manual, a bomba de alta pressão é desligada por um interruptor manométrico. Se o gatilho for puxado, a bomba volta a ligar.

Aterramento e plugue de 3 pinos



Risco de choque elétrico

Conexão elétrica

Sua lavadora vem de fábrica com um plugue que atende ao novo padrão brasileiro de plugues e deve ser conectado a uma tomada de acordo com a NBR 14136. Utilize uma tomada exclusiva e em perfeito estado para ligar o aparelho.

Verifique se a tensão de alimentação indicada na etiqueta do cabo de alimentação da lavadora é a mesma da tomada onde será ligada (127 V ou 220 V).



Descrição da máquina

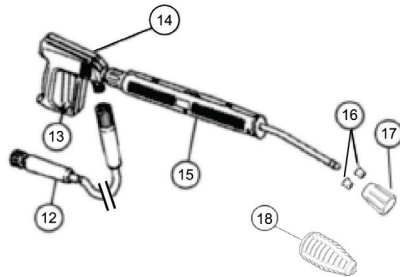
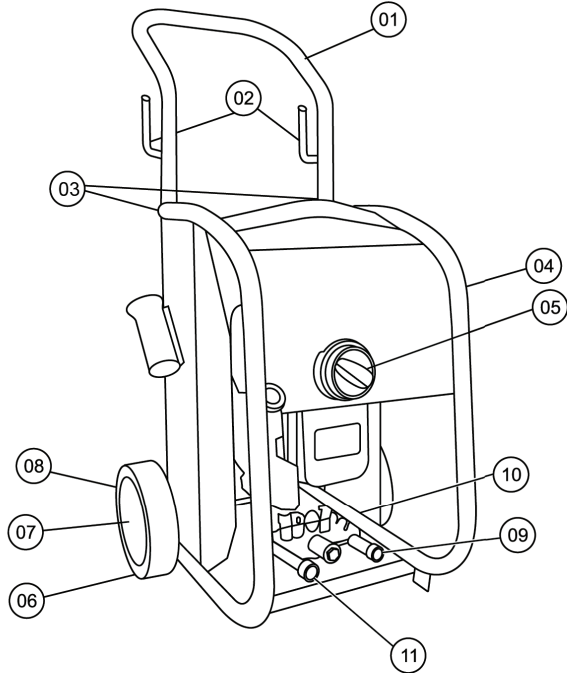

- 01 - Braço completo
- 02 - Suporte mangueira/cabo
- 03 - Manipulo M6 X 40
- 04 - Chassi completo
- 05 - Interruptor
- 06 - Roda diam. 180mm
- 07 - Trava da roda
- 08 - Calota
- 09 - Saída de alta pressão
- 10 - Mangueira de sucção de detergente

- com filtro
- 11 - Entrada de água com filtro
- 12 - Mangueira de alta pressão
- 13 - Gatilho
- 14 - Pistola
- 15 - Tubeira
- 16 - Bicos
- 17 - Porca capa
- 18 - Bico Turbo

Antes de colocar em funcionamento

Desembalando

→ Verificar o conteúdo da embalagem ao desembalar o aparelho.

→ No caso de danos provocados pelo transporte, informe imediatamente o revendedor

Manter os plásticos da embalagem fora do alcance de crianças! Perigo de asfixia!

Verificar o nível do lubrificante

→ Verificar o indicador de nível do lubrificante, numa base plana e horizontal, com o equipamento na vertical. O nível de lubrificante deve se encontrar acima do nível mínimo

→ Cortar o bico da tampa do reservatório do lubrificante.

Montar os acessórios

→ Montar um dos bicos com a porca capa na tubeira

→ Conectar a tubeira à pistola manual.

→ Soltar os parafusos de fixação da alça de transporte.

→ Ajustar a alça de transporte na altura desejada

→ Apertar os parafusos de fixação da alça de transporte

→ Parafusar a mangueira de alta pressão na conexão de alta pressão

Colocação em funcionamento

Ligação elétrica



Advertência

Ligar o aparelho só à corrente alternada.

O aparelho só deve ser ligado a uma conexão elétrica executada por um electricista, de acordo com a NBR-5410.

A tensão indicada na etiqueta da máquina deve corresponder à tensão da fonte elétrica.

Proteção mínima da tomada (ver dados técnicos).

Os processos de ligação provocam breves quedas de tensão, se a impedância de rede for menor que 0,15 Ohm, não é roável que

ocorram distúrbios de rede.

O aparelho deve ser ligado à rede elétrica obrigatoriamente através de um encaixe plugue-tomada. É proibida uma ligação inseparável com a rede elétrica.

Antes de qualquer utilização do aparelho, verificar se o cabo elétrico e o plugue não apresentam quaisquer danos. O cabo de ligação danificado tem que ser imediatamente substituído pela assistência técnica ou por um electricista autorizado, a fim de se evitar riscos.

O plugue e as conexões do cabo têm que ser impermeáveis.

Os cabos de extensão não apropriados podem ser perigosos. utilize ao ar livre unicamente cabos de extensão de bitola recomendada e devidamente homologados e marcados: para cabos de 1 a 10m, bitola de 1,5mm²; para cabos de 10 a 30m; bitola de 2,5mm².

Para os valores de ligação veja a etiqueta da máquina/dados técnicos.

Os aparelhos da classe de proteção I só podem ser conectados a fontes de energia corretamente aterradas.

Nunca manusear com as mãos molhadas componentes elétricos, tais como: cabo elétrico, interruptor, plugue, extensões, etc.

Deve-se assegurar que o cabo elétrico e a extensão não sejam danificados ao passar por cima dos mesmos, por esmagamento, puxões ou problemas similares. Proteger o cabo contra calor, óleo, arestas vivas e objetos pontiagudos ou cortantes. Extensões elétricas não apropriadas podem ser perigosas. Se for necessário o uso de cabos de extensão, ele deve ser apropriado para uso externo, e as conexões devem ser mantidas secas e fora do contato com a água. É recomendado que a extensão e seus plugues fiquem a uma distância mínima de 60 mm do chão. O cabo da extensão elétrica deve estar totalmente desenrolado durante a utilização. Pneus de veículos/ válvulas dos pneus só podem ser lavados a uma distância de aspersão de pelo menos 30 cm. Caso contrário, os pneus e a válvula dos pneus podem sofrer danos provocados pelo jato de alta pressão. O primeiro sinal de danos é a

alteração da cor dos pneus. Os pneus veiculares danificados são extremamente perigosos. Materiais com teor de amianto e outros que contenham substâncias prejudiciais à saúde não podem ser lavados. Nas lanças curtas existe perigo de ferimentos, visto ser possível o contato inadvertido da mão com o jato de alta pressão. Se a distância entre o gatilho da pistola e a ponta da lança for inferior a 75 cm, não é permitida a utilização de um bico de jato pontual ou um bico turbo. Verificar o cabo elétrico regularmente quanto à formação de fissuras ou envelhecimento. No caso de ser detectado algum dano é necessário substituir o cabo antes de voltar a utilizar o aparelho. Ao substituir acoplamentos em extensões elétricas, a proteção contra água e a estabilidade mecânica não poderão ser prejudicadas. A limpeza do aparelho não pode ser executada com uma mangueira ou com um jato de água de alta pressão (perigo de curtos-circuitos ou de outros danos). Nunca aspirar líquidos com teores de diluentes ou ácidos e solventes! Trata-se de materiais como gasolina, solventes de tintas ou óleo combustível. A névoa dissipada é altamente inflamável, explosiva e tóxica.

ATENÇÃO: Risco de explosão – não pulverize líquidos inflamáveis.

Não utilizar acetona, ácidos e solventes não diluídos, pois podem corroer os materiais utilizados no aparelho.

Na utilização do aparelho em zonas de perigo (p. ex. bombas de gasolina), deverão ser observadas as respectivas normas de segurança.

É proibido usar o aparelho em locais onde há perigo de explosão.

O aparelho deve ser sempre colocado sobre uma base plana e estável. Se nas instruções de serviço do aparelho (dados técnicos) estiver indicado um nível de pressão acústica superior a 85 dB(A), é imprescindível utilizar equipamento de proteção auricular. Todos os componentes elétricos na área de alcance do equipamento devem estar protegidos contra jatos de água. O gatilho da pistola não pode ser travado quando o aparelho estiver na posição pressionado. Algumas operações de limpeza podem oferecer riscos à saúde, portanto utilize roupas e óculos de proteção contra respingos de água e sujeira.

⚠️ ADVERTÊNCIA: Dependendo da apli-

cação, os bicos blindados podem ser usados para limpeza à alta pressão, o que reduzirá drasticamente a emissão de aerossóis hidratados.

No entanto, nem todos os aplicativos permitem o uso de tal dispositivo. Se bicos blindados não forem aplicáveis para a proteção contra aerossóis, uma máscara respiratória da classe FFP 2 ou equivalente pode ser necessária, dependendo do ambiente de limpeza.

Ligação de água

Ligação da tubulação de água

AVISO:

A mangueira de alimentação não está incluída no volume de fornecimento.

Valores de conexão, vide dados técnicos.

→ Conectar a mangueira de sucção de água (comprimento mínimo 7,5mm, diâmetro 1/2") na conexão de entrada de água do aparelho no ponto de admissão da água (por exemplo, torneira de água).

→ Abrir sucção de água.

Succionar a água de recipientes abertos

→ Ligar a mangueira de sucção com filtro (n.º de encomenda 4.440-238.0) à ligação de água.

→ Retirar o ar do aparelho:

Desenroscar o bocal.

Deixar o motor em funcionamento até que a água saia sem bolhas de ar.

Se necessário deixar o aparelho trabalhar durante 10 segundos e desligar, repetindo o processo várias vezes, caso necessário.

→ Desligar o aparelho e voltar a apertar o bocal.

Manuseio



PERIGO

Na utilização do aparelho em zonas de perigo (ex.: bombas de gasolina), deverão ser observadas as respectivas normas de segurança.



Advertência

Limpar motores somente em locais

onde existam coletores de óleo (proteção do ambiente).

Lavar animais só com jato plano de baixa pressão (veja "Escolher o tipo de jato").

Perigo de entupimento. Colocar os bocais no compartimento dos acessórios apenas com a boca para cima.

Ligando o equipamento

AVISO



O aparelho está equipado com um interruptor de pressão. O motor só é ligado se a alavanca da pistola for acionada.

→ Desbloquear a pistola pulverizadora manual e puxar a alavanca da pistola.

→ Colocar a chave liga/desliga na posição "I/ON"

Seleção do tipo de jato

→ Escolher o bico desejado

	Jato de baixa pressão para aplicação de detergentes ou para limpeza com uma pressão reduzida. Bico dourado.
	Jato leque de alta pressão (25°) para a limpeza de sujidade em grandes superfícies. Bico preateado.

→ Colocar o bico desejado na porca capa e rosqueá-la na tubeira da pistola.

Utilizando com detergentes



ADVERTÊNCIA

Este equipamento foi desenvolvido para a utilização de detergentes fornecidos ou recomendados pelo fabricante. A utilização de outros detergentes ou agentes químicos pode afetar a segurança do equipamento.

Os detergentes Kärcher garantem o trabalhar sem perturbações. Por favor, informe-se pedindo o nosso catálogo ou as nossas folhas de informação sobre detergentes.

→ Retirar a mangueira de sucção de detergente

→ Mergulhe a mangueira de sucção do detergente num recipiente com o produto.

→ Instalar o bico dourado identificado como 25250

Métodos de limpeza recomendados

→ Espalhar o detergente de forma econômica sobre a superfície seca e deixá-lo atuar (não secar)

→ Lavar a sujeira solta com o jato de alta pressão.

→ Após o funcionamento, colocar o filtro que estava no detergente em água limpa. Ligar o aparelho e lavar durante um minuto.

Interromper o funcionamento

→ Soltando o gatilho da pistola manual, o aparelho desliga.

→ Voltar a acionar o gatilho da pistola manual, o aparelho volta a funcionar.

Desligar o equipamento

→ Colocar a chave liga/desliga na posição "0/OFF"

→ Retirar o cabo elétrico da tomada

→ Fechar a alimentação de água

→ Acionar a pistola manual até a máquina ficar sem pressão.

→ Acionar a trava de segurança da pistola manual para proteger o gatilho da pistola contra um acionamento indevido.

Transporte

→ Para transportar o aparelho para longas distâncias, puxe-o pelo punho

→ Colocar para baixo a alça de transporte. Pegue no aparelho pelo punho e não pela alça de transporte

→ Durante o transporte o aparelho deve estar imobilizado e fixado de modo seguro.

ATENÇÃO

De modo a evitar acidentes ou ferimentos durante o transporte, deve ter-se atenção ao peso do aparelho (ver dados técnicos), transportando-o pela alça e protegendo contra deslizamentos e tombamentos.

Guardar a máquina

→ Encaixar a pistola manual no suporte

→ Enrolar a mangueira de alta pressão pendurá-la sobre o depósito das mangueiras.

→ Enrolar o cabo de ligação à volta da braçadeira do cabo

Proteção contra congelamento



ADVERTÊNCIA

O gelo danificará a máquina se a água não for completamente retirada.

Guardar a máquina num local ao abrigo do gelo. Se não for possível, de depositá-la num local protegido do gelo:

→ Esvaziar a água

→ Bombear um líquido anti-congelante comum pelo aparelho.

Aviso

Utilizar líquido anti-congelante comum para automóveis à base de glicol.

Respeitar as instruções de utilização do fabricante do anti-congelante.

→ Deixar funcionar a máquina durante, no máx., 1 minuto até que toda a água tenha saído da bomba e das mangueiras

Símbolos do aparelho



O jato de alta pressão não deve ser dirigido contra pessoas, animais, equipamento elétrico ativo ou contra o próprio aparelho. Proteger o aparelho contra geada



O aparelho não pode ser conectado de imediato à rede de água potável pública

Conservação e manutenção



PERIGO

Desligar o aparelho e retirar o cabo de rede antes de efetuar quaisquer trabalhos no aparelho.

Aviso

O óleo velho só pode ser eliminado pelos postos de recolha previstos na lei. Por favor entregue os óleos usados nesses locais. Poluir o meio ambiente com óleo é punível por lei.

Inspeção de segurança/ Contrato de Manutenção

Pode acordar com seu Agente vendedor, uma inspeção regular de segurança ou assinar um contrato de manutenção. Por favor, peça informações sobre este tema.

Antes de cada serviço

→ Verificar a existência de possíveis danos no cabo elétrico (perigo devido a choque elétrico). Cabos danificados devem ser

substituídos, de imediato, pelos Serviços Técnicos autorizados ou por um electricista credenciado.

→ Verificar a mangueira de alta pressão quanto a eventuais danos (perigo de arrebentamento). Substituir imediatamente uma mangueira de alta pressão danificada.

→ Verificar a estanqueidade do aparelho (bomba). É permitido um vazamento de 3 gotas de água por minuto que podem aparecer na parte de baixo do aparelho. Se o vazamento for maior, deverá pedir a intervenção dos Serviços Técnicos.

Semanalmente

→ Verificar se o nível do lubrificante está acima da marcação mínima do tanque.

→ Limpar o filtro na conexão entrada de água.

→ Limpar o filtro na mangueira de aspiração do detergente.

Anualmente

→ Trocar o lubrificante

Troca do lubrificante

Aviso

Consulte o capítulo "Dados Técnicos" sobre a quantidade e tipo de lubrificante

→ Retirar a tampa do depósito do óleo

→ Inclinar o aparelho para frente

→ Recolher o óleo ou a graxa num recipiente coletor

→ Inserir, lentamente, o novo lubrificante; as bolhas de ar têm que escapar.

→ Colocar a tampa do reservatório do lubrificante.

Ajuda em caso de avarias



PERIGO

Desligar o aparelho e retirar o plugue da tomada antes de efetuar quaisquer trabalhos no aparelho.

Os componentes elétricos só podem ser testados e reparados pelos Serviços Técnicos autorizados.

No caso de anomalias não referidas neste capítulo, em caso de dúvidas e por indicação expressa, pedir a intervenção dos Serviços Técnicos autorizados.

A máquina não funciona

→ Verificar se o cabo elétrico apresenta danos.

→ Verificar a tensão da rede

→ Se houver uma anomalia na parte elétrica, pedir a intervenção dos Serviços Técnicos

A máquina não atinge a pressão de trabalho

→ Verificar a presença do bico de alta pressão (bico prateado)

→ Limpar o bico de alta pressão

→ Substituir o bico de alta pressão

→ Retirar o ar do aparelho (veja "Colocação em funcionamento")

→ Verificar a quantidade de água de alimentação (veja "Dados técnicos")

→ Limpar o filtro na conexão de entrada de água.

→ Verificar todas as linhas de admissão (adutoras) da bomba.

→ Se for necessário, pedir a intervenção dos Serviços Técnicos.

A bomba tem vazamentos

É permitido um vazamento de 3 gotas de água por minuto que podem aparecer na parte de baixo do aparelho. Se o vazamento for maior, deverá pedir a intervenção dos Serviços Técnicos.

A bomba provoca ruídos

→ Verificar astubulações de sucção da água e do detergente quanto a vazamentos

→ Fechar a válvula de dosagem do detergente durante o funcionamento sem detergente.

→ Retirar o ar do aparelho (veja "Colocação em funcionamento")

→ Se for necessário, pedir a intervenção dos Serviços Técnicos.

O detergente não é succionado

→ Verificar se o bico detergente (dourado identificado como 25250) está na extremidade da tubeira.

→ Limpar/verificar a mangueira de sucção de detergente com filtro.

→ Abrir a válvula dosadora de detergente ou verificar/limpar

→ Abrir a válvula dosadora de detergente ou verificar/limpar.

→ Se for necessário, pedir a intervenção dos Serviços Técnicos.

Peças de Reposição

Só devem ser utilizados acessórios e peças de reposição autorizados pelo fabricante do aparelho. Acessórios e Peças de reposição originais fornecem a garantia para que o aparelho possa ser operado em segurança e isento de falhas.

No final das Instruções de Serviço encontra-se uma lista das peças de substituição mais necessárias

Para mais informações sobre peças de reposição consulte nosso site, www.karcher.com.br, os postos de assistência técnicas autorizadas.

Dados técnicos

Conexão Elétrica		
Tensão	220	V
Frequência	1~60	Hz
Potência conectada	3,3	kW
Proteção de rede (de ação lenta)	16	A
Classe de isolamento	I	
Classe de proteção	IPX5	
Conexão de água		
Temperatura de entrada (máx.)	60	°C
Vazão (mín.)	600(10)	l/h(l/min)
Pressão de entrada (máx.)	1,2	MPa
	175	psi
Altura máxima de sucção de recipiente aberto	0,5	m
Mangueira de Jardim (entrada)		
Comprimento Recomendado	10	m
Diâmetro	1/2	pol
Dados relativos à potência		
Pressão nominal de trabalho	9,7	MPa
	1410	psi
Pressão máxima permissível	15	MPa
	2175	psi
Vazão de água	540(9)	l/h(l/min)
Vazão de detergente	35(0,58)	l/h(l/min)
Força de recuo da pistola	24	N
Nível de pressão acústica	84	dB(A)
Valor de Vibrações (Mão-Braço)	<2,5	m/s ²
Produtos de consumo		
Óleo SAE 15W40	0,35	L
Graxa Thermoplex	300	g
Medidas e Pesos		
Comprimento	360	mm
Largura	375	mm
Altura	925	mm
Peso	22	kg

Obs.: Reservados os direitos a alterações técnicas

Garantia



Leia atentamente o manual de instruções do seu equipamento e mantenha sempre este Certificado junto à nota fiscal ou comprovante de aquisição do produto.

Não permita que pessoas não autorizadas efetuem reparos no seu equipamento. Caso o produto apresente problemas, procure um Posto de Serviço Autorizado Kärcher.



A garantia somente terá validade quando acompanhada da nota fiscal de aquisição do produto e etiqueta, pois é obrigatória a identificação do número de série do equipamento no ato da solicitação da garantia.

A Kärcher Indústria e Comércio Ltda., por sua própria conta ou por terceiros autorizados, nesta e melhor forma de direito, certifica estar entregando ao consumidor um produto em perfeitas condições de uso e adequado aos fins a que se destina. Nos termos e limites da Lei nº 8.978 de 11 de setembro de 1990, toda e qualquer eventual defeito de fabricação poderá ser reclamado dentro do prazo de 90 (noventa) dias da data de compra do equipamento.

A Kärcher, confiando na qualidade dos seus produtos, concede além da garantia legal acima, uma cobertura complementar de 275 (duzentos e setenta e cinco) dias atingido o total de 12 (doze) meses, a partir da data de aquisição do equipamento.

Para efeito de garantia legal (90 dias), considera-se a cobertura total, contra qualquer problema apresentado, incluindo acessórios e peças de desgaste, de acordo com as instruções deste termo. Para efeito de cobertura da garantia complementar (275 dias a partir do 91º dia da data da compra) NÃO se constituem defeitos:

-Desgaste natural de gaxetas, pistões, válvulas, vedações, manômetro, bico injetor, molas, filtros e o-rings (para Lavadoras de Alta Pressão e Centrais de Alta Pressão);

-Desgaste natural de escovas, lâminas de borracha e silicone, filtros, pads, correias, escovas, vedações, molas, o-rings, lâmpadas, cabos, carregador, baterias e itens operacionais (para Limpadoras e Secadoras de Piso e Varredoras);

-Desgaste natural de filtros, membranas, válvulas, tubulações, vedações, manômetro e lâmpadas (para equipamentos de Tratamento de Água);

-Desgaste natural de filtros, o-rings, vedações, válvulas e niple (para Jateadora e Peletizadora de Gelo);

-Danos a acessórios como: mangueiras, pistolas, tubeiras, engates, conectores, bicos, bocais, prolongadores e panos;

-Itens considerados de desgaste natural pelo fabricante.

A garantia será nula se o produto:

-For utilizado em desacordo com as instruções constantes neste manual;

-For utilizado para fins diferentes daqueles para o qual o equipamento foi projetado;

-For instalado em rede elétrica inadequada;

-Para os Aspiradores, for utilizado sem a instalação do filtro cartucho ou espuma em conjunto dá abraçadeira nas limpezas de pó e líquido;

-Para os Aspiradores e Extratoras, forem utilizados sem o filtro de papel/pano nas limpezas a seco (pó);

-Para os Aspiradores que não possuem filtro de papel ou pano, forem utilizados sem os componentes do filtro central ou com os mesmos danificados nas limpezas a seco (pó);

-Trabalhar com água suja no caso de Lavadoras de Alta Pressão e Limpadoras a Vapor;

-Utilizar produtos químicos inadequados e/ou detergentes espumantes em Limpadoras e Secadoras de Pisos.

-For locado para terceiros.

Observações:

A Kärcher Indústria e Comércio Ltda., não se responsabiliza por eventuais acidentes e suas consequências decorrentes da violação das características originais ou montagem fora do padrão de fábrica de seus produtos, bem como danos causados a pisos, superfícies e outros objetos que tenham sido tratados de forma diferente da indicada no manual de instruções.

A garantia não será prorrogada após eventual troca de peças por oficinas e/ou técnicos não autorizados e/ou com peças não originais. Eventuais atrasos na execução dos serviços não conferem ao cliente direito à indenização ou a extensão do prazo de garantia do equipamento.

A garantia não abrange os serviços de transporte, instalação, remoção, limpeza e lubrificação do equipamento. Despesas de transporte serão de responsabilidade do proprietário do equipamento, assim como as despesas decorrentes de orçamentos por reprovação de garantias.

Após o prazo de garantia do equipamento, ao fabricante não implica mais nenhuma responsabilidade diante de defeitos, porém é recomendado que para eventuais serviços de manutenção o equipamento seja encaminhado a um Posto de Serviço Autorizado Kärcher.

A Kärcher reserva-se o direito de promover alterações técnicas em seus equipamentos ou especificações neste termo sem prévio aviso.

Para obter a relação de assistências técnicas autorizadas, tirar dúvidas, fazer sugestões ou reclamações, entre em contato pelo site www.karcher.com.br ou pelo número: 08000-176111.

KÄRCHER

KÄRCHER INDÚSTRIA E COMÉRCIO LTDA.
VIA MIGUEL MELHADO, 600 - 13288-003 - VINHEDO -SP
CENTRAL DE ATENDIMENTO (TERRITÓRIO BRASILEIRO): 08000-176111
www.karcher.com.br